

INSTALLAZIONE DIFENSOR ART.501/701/901 SU SERRATURA A CILINDRO EUROPEO

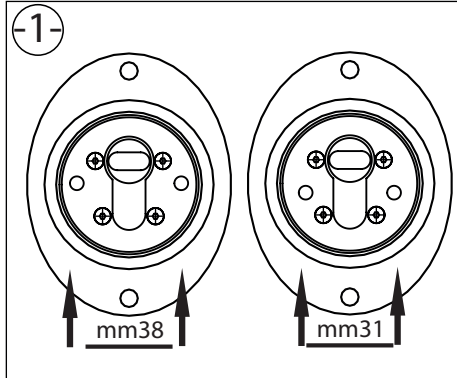

PRODOTTO VISTO DA DIETRO CON LA MISURA DELLE DISTANZE TRA I DUE FORI M6 A CUI RIFERIRSI PER IL FISSAGGIO DIRETTAMENTE ATTRAVERSO LA SERRATURA DELLA PORTA BLINDATA.

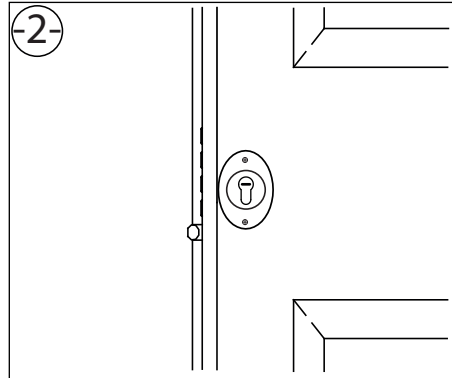

TOGLIERE LA MOSTRINA EVENTUALI CORAZZE ED IL CILINDRO EUROPEO DALLA PORTA.

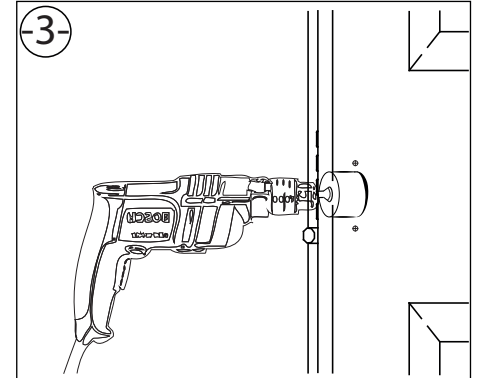

SE OCCORRE ALLARGARE IL FORO, UTILIZZARE UNA FRESA A TAZZA DA MM60 OPPURE DEGLI ATTREZZI ABRASIVI (LIMA O RASPA).

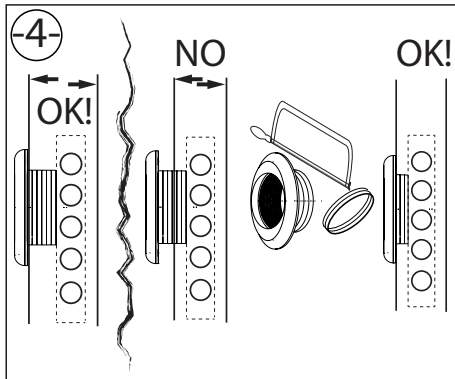

POSIZIONARE L'ANTISHOCK IN MODO CHE VADA A POGGIARSI SUL PANNELLO DI LEGNO. EVENTUALMENTE TAGLIARNE LA PARTE ECCELENTE DI FUSTO POSTERIORE.

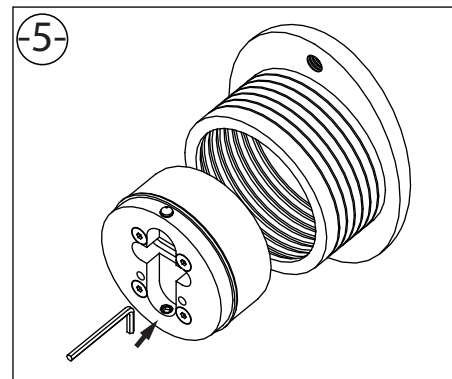

FISSARE CON I GRANI E LA CHIAVE A BRUGOLA IL DIFENSOR ALL'ANTISHOCK DOPO AVERLO AVVITATO ALLA GIUSTA MISURA.

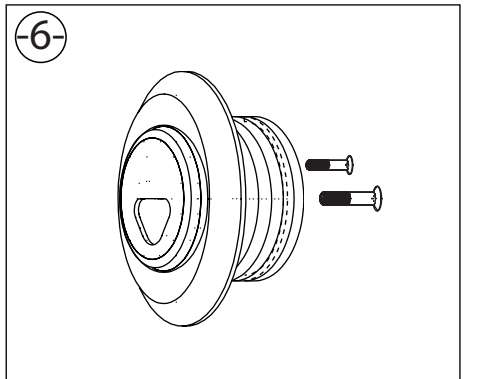

FISSARE INFINE TUTTO IL SISTEMA CON DUE VITI M6 DIRETTAMENTE ATTRAVERSO LA SERRATURA DELLA PORTA.

